

LIBRETTO DI INSTALLAZIONE PER ACCESSORIO "MACHIAVELLO"
MAC 001 APPLICAZIONE INTERNA SU ANTE SEMIFISSE IN LEGNO

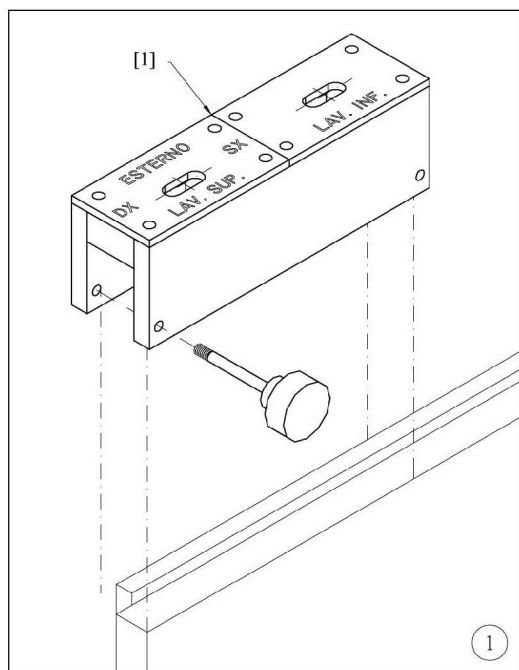

PREMESSA:
 Verificare che la porta sia nelle migliori condizioni per funzionare correttamente, altrimenti procedere al suo ripristino, specialmente in corrispondenza dei catenacci esistenti, quindi verificare che i movimenti di apertura delle due ante siano normali, senza alcun impedimento e senza sfregamenti sul pavimento oppure al cassonetto, in caso di anomalie procedere al ripristino di un normale funzionamento.

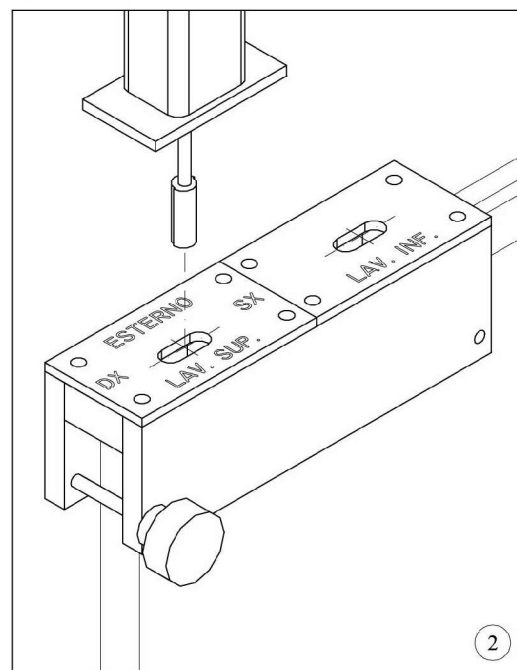

FASE 1 :Posizionare la maschera in legno [1] sulla lato superiore dell'anta semifissa, facendo attenzione all'apertura, se destra o sinistra, e verificando che il perno metallico sia a contatto con il battente della porta. Se l'asola non è deccntrata rispetto al battente della porta occorre svitare le quattro viti e ruotare la piastra di 180°, in modo tale da avere l'asola nella giusta posizione (seguire le indicazioni disegnate sulla piastra).

FASE 2 :prima di eseguire l'asola con il rifilatore, sarebbe bene fare un piccolo foro in modo tale da poter inserire la fresa ed eseguire l'asola, impostando un profondità di mm. 4, l'asola finita deve avere una larghezza di mm. 18 e una lunghezza di mm. 40.

FASE 3 :Dopo aver eseguito l'asola, montare il centratore con le due viti autofilettanti, presenti nel kit, verificando che la base inferiore sia perfettamente inserita nell'asola, quindi prendere la punta a tazza del diametro di mm.18, e inserirla nella parte b) del centratore (vedi disegno), quindi inserire il centratore in bronzo all'interno del corpo a), fissarlo con l'apposito fermo ed eseguire il foro fino a quando il mandrino tocca il centratore in bronzo, durante l'operazione alzare più volte la punta per favorire lo scarico dei trucioli. Eseguito il foro, togliere il centratore dall'asola, quindi pulire bene dai trucioli residui.

FASE 4 :inserire MACHIAVELLO nell'asola ricavata, quindi fermare l'accessorio con le viti precedentemente usate per fermare il centratore [2]. Inserire gli spessori in nylon solo in caso di necessità.

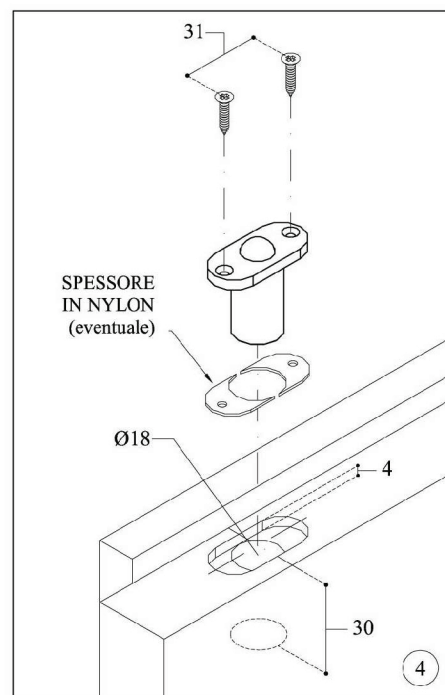
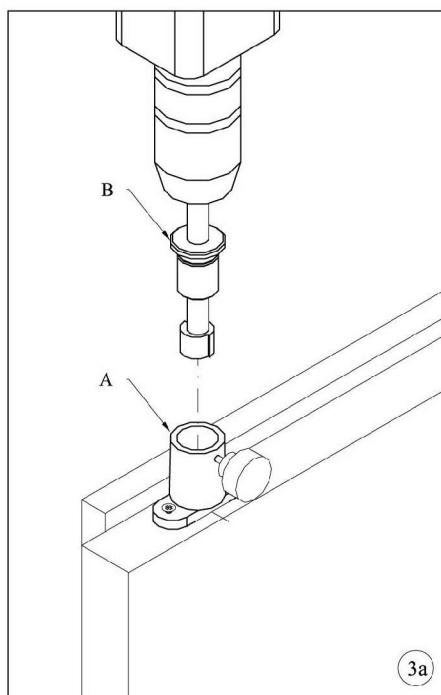
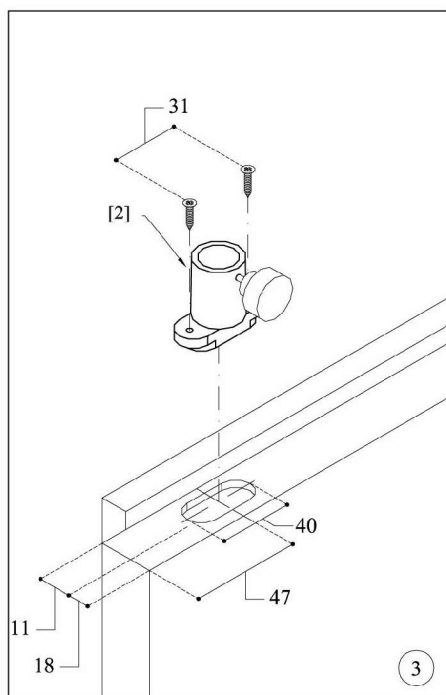

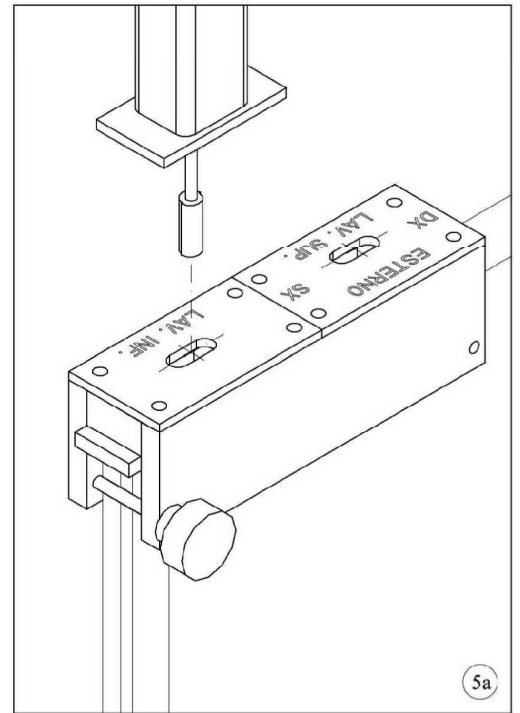
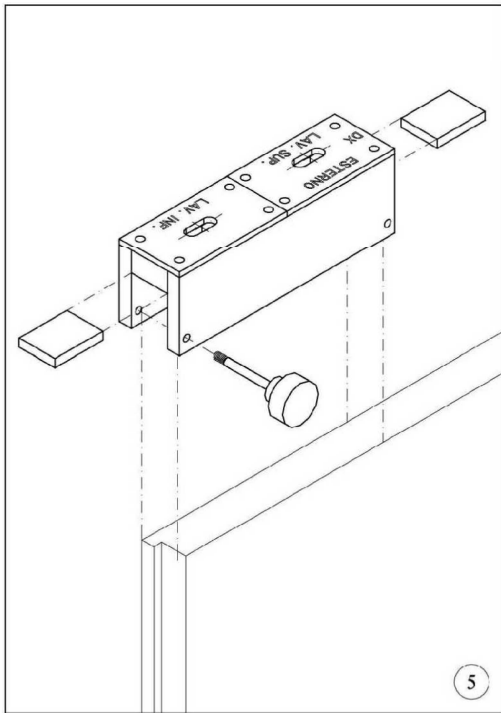

- FASE ⑤ :Smontare l'anta semifissa e ripetere l'operazione sulla lato inferiore dell'anta; per eseguire l'asola si utilizzerà ,però, la maschera con l'asola centrata. Inserire gli appositi spessori di mm. 8, quindi eseguire la nuova asola con il rifilatore assiale.
- ⑤a) Ripetere poi le operazioni descritte sia alla fase 3 sia alla fase 3a, che alla fase 4.
- ⑤b) :Riposizionare l'anta semifissa nei cardini.

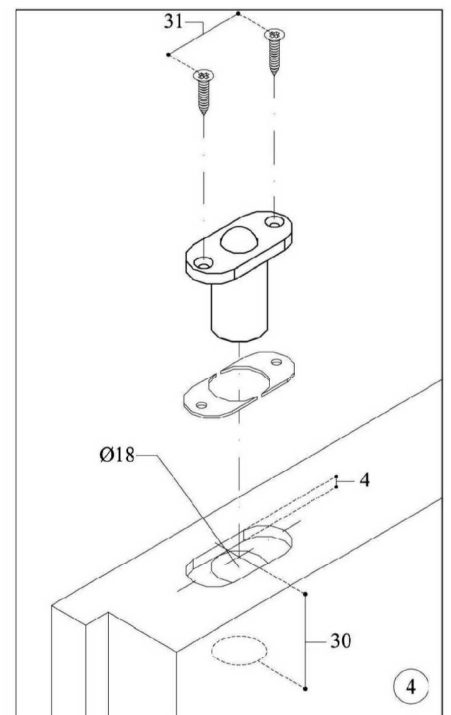
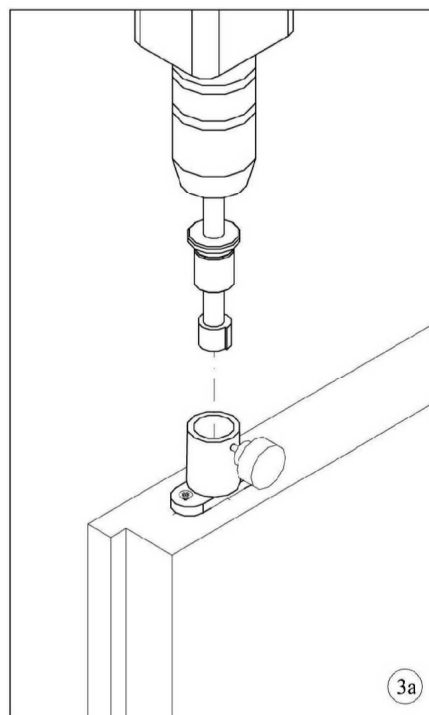
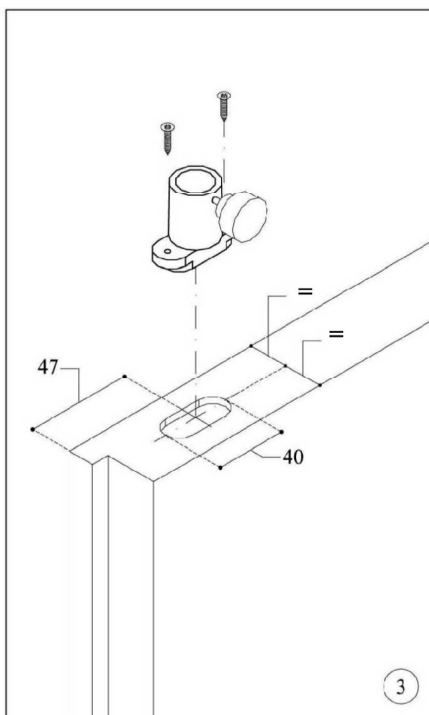

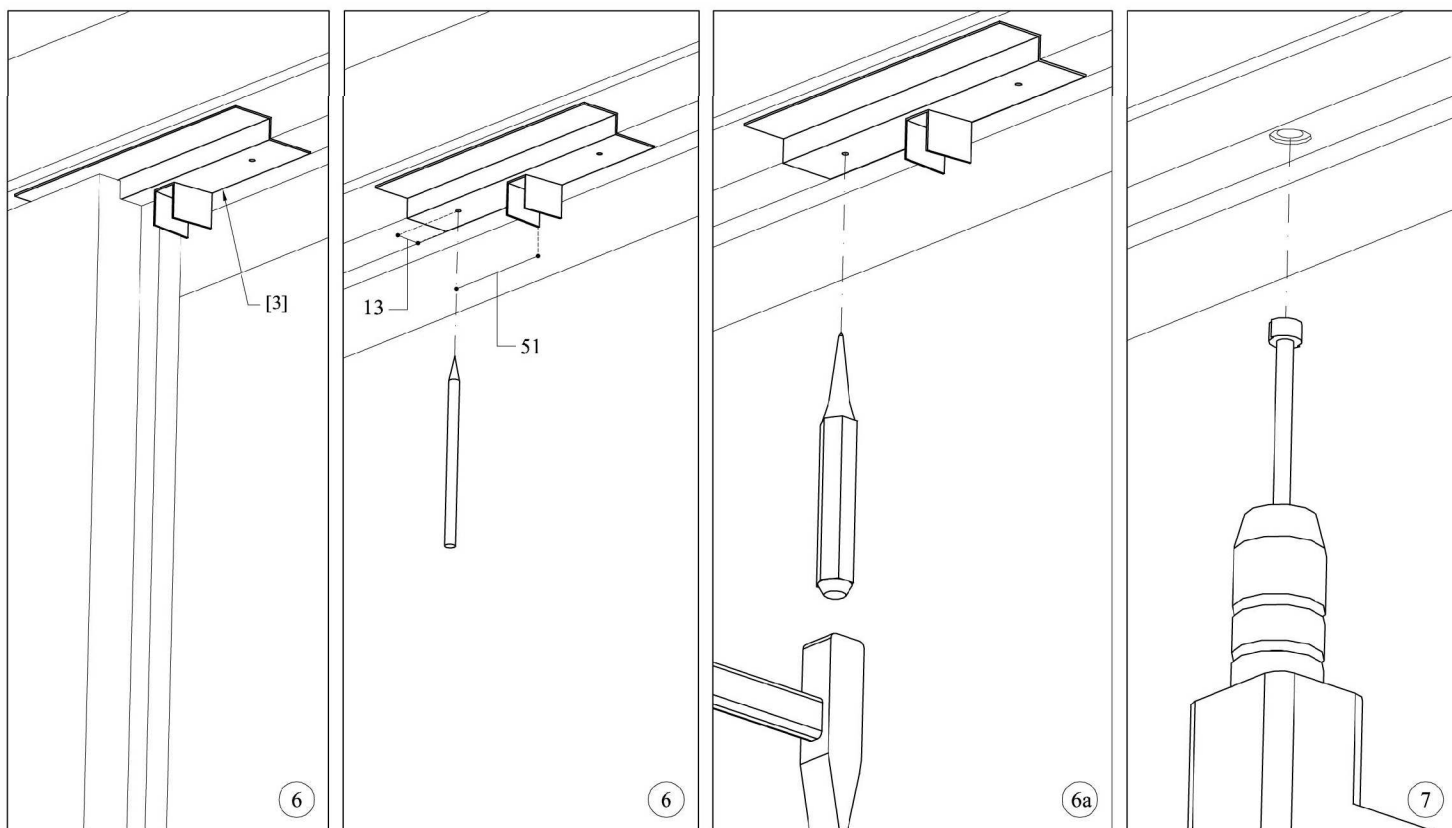

FASE ⑥ :Prima di montare il riscontro [5] nel cassonetto, eliminare eventuali piastre o componenti dei catenacci esistenti, posizionare la maschera [3], ad anta semifissa chiusa, avendo cura di fare aderire l'anima della maschera al battente dell'anta, quindi segnare con una punta il cassonetto in corrispondenza del foro della maschera, ed evidenziare con una punta più grossa il riferimento.

FASE ⑦ :Eseguire un foro con la punta a tazza del diametro di mm. 18 avendo cura di centrare il segno fatto precedentemente con la maschera [3] fino ad una profondità di mm. 3/3,5.

FASE ⑧ :Eseguire un foro profondo circa 20/22 mm. utilizzando un punta da trapano del diametro di mm. 10 avendo cura di centrare il foro eseguito con la punta a tazza. In questa operazione è necessario tenere l'asse della punta del trapano perfettamente verticale utilizzando il centratore [B].

FASE ⑨ :In serire la bussola in zama [4] utilizzando l'apposita chiave a brugola da stringere nel mandrino del trapano, quindi montare il riscontro [5] nel cassonetto utilizzando l'altra chiave a brugola, se necessario, utilizzare gli appositi spessori in nylon in modo tale da ottenere il perfetto inserimento della sfera nell'incavo del riscontro montato.

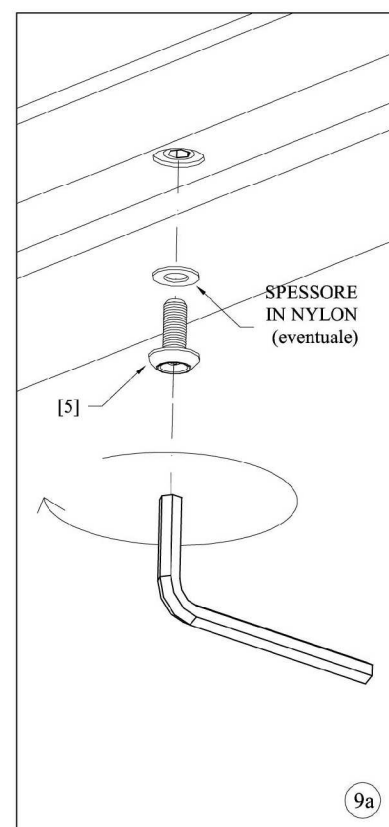
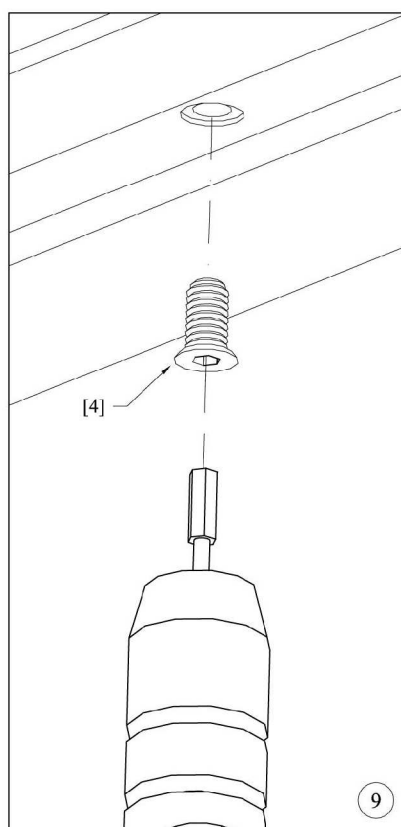
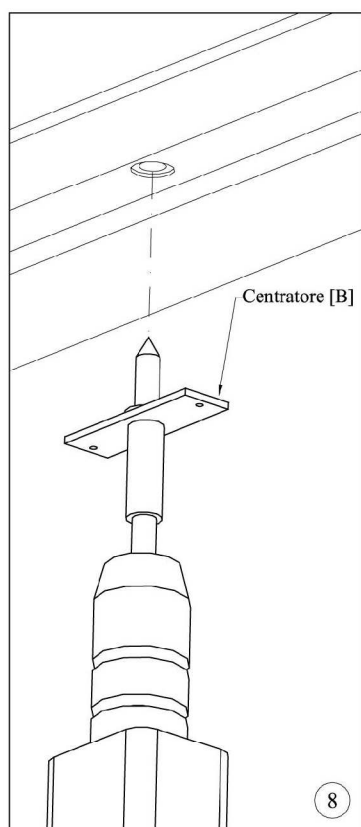

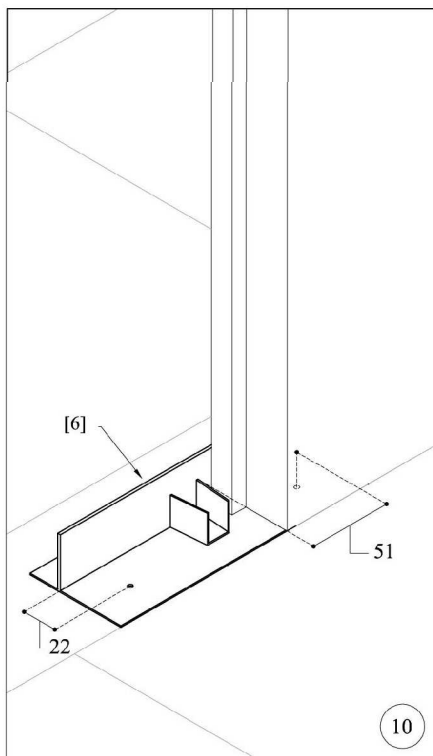

10

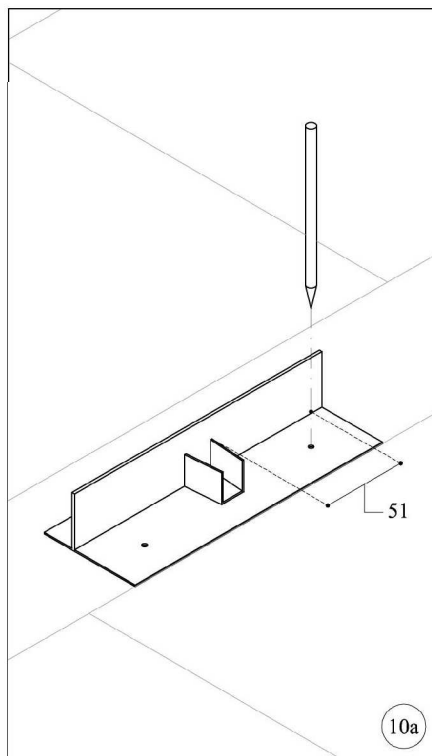

10a

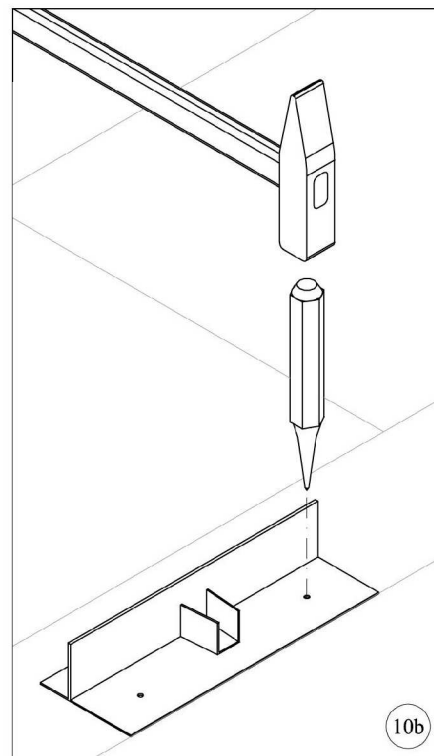

10b

FASE 10 :Ripetere l'operazione sul pavimento usando l'altra maschera [6], quindi dopo il segno nel foro, fare con punta d'acciaio e martello un'incisione; eseguire poi un foro con la punta da mm. 6 e allargare poi il foro stesso con una punta da mm.10.

10a

10b

10c

FASE 11 :Dopo avere pulito con cura il foro dalla polvere, inserire la resina bicomponente quindi inserire il riscontro [7] di MACHIAVELLO nel pavimento, pulire perfettamente dalle eventuali sbavature di resina, e attendere che questa solidifichi.

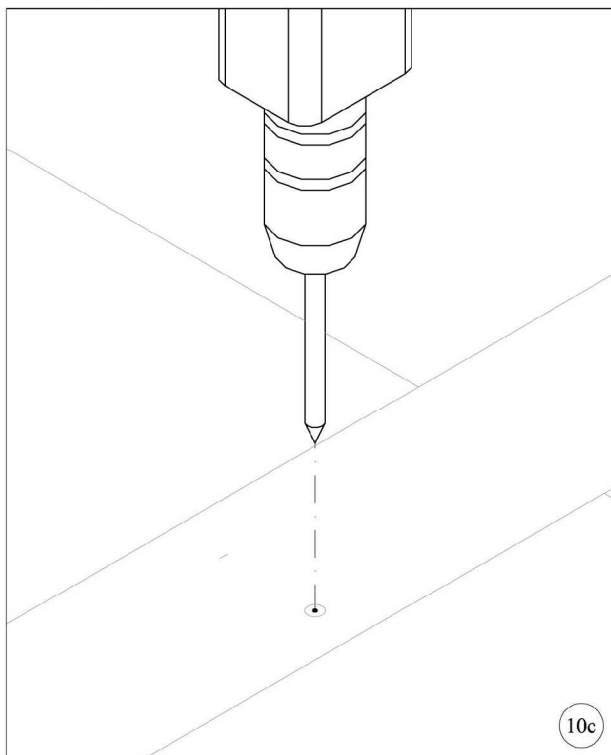

10c

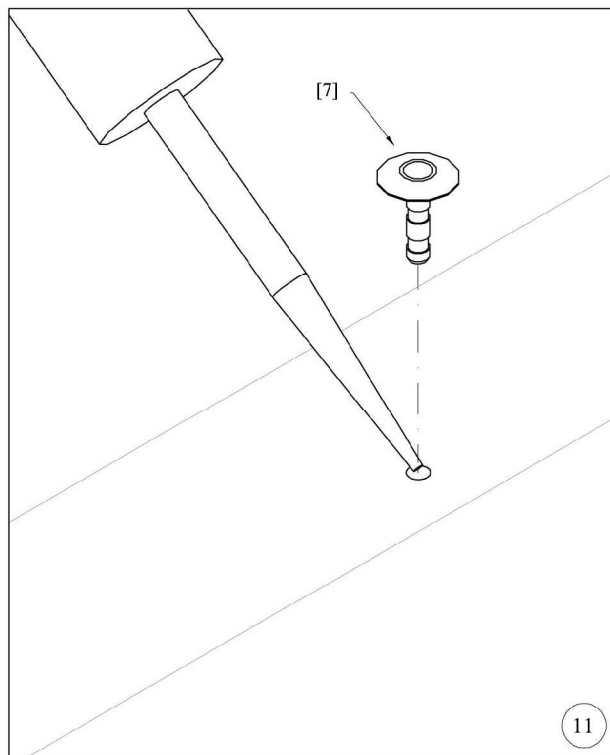

11

FASE 12 :Provare ad aprire l'anta semifissa, se esce con facilità registrare il riscontro superiore con idonei spessori. (fase 9a)

FASE 13 :Se non è sufficiente e l'anta si apre con facilità, è necessario spessorare MACHIAVELLO posizionato nella parte bassa dell'anta semifissa, con gli appositi spessori sagomati in nylon fino ad ottenere la resistenza voluta. (fase 4)