

PREMESSA :Verificare che la porta sia nelle migliori condizioni per funzionare correttamente, altrimenti procedere al suo ripristino, specialmente in corrispondenza dei catenacci esistenti, quindi verificare che i movimenti di apertura delle due ante siano normali, senza alcun impedimento e senza sfregamenti sul pavimento oppure al cassonetto, in caso di anomalie procedere al ripristino di un normale funzionamento.

**LIBRETTO DI INSTALLAZIONE PER ACCESSORIO "MACHIABELLO"
 MAC 013 APPLICAZIONE ESTERNA SU ANTE SEMIFISSE IN ALLUMINIO**

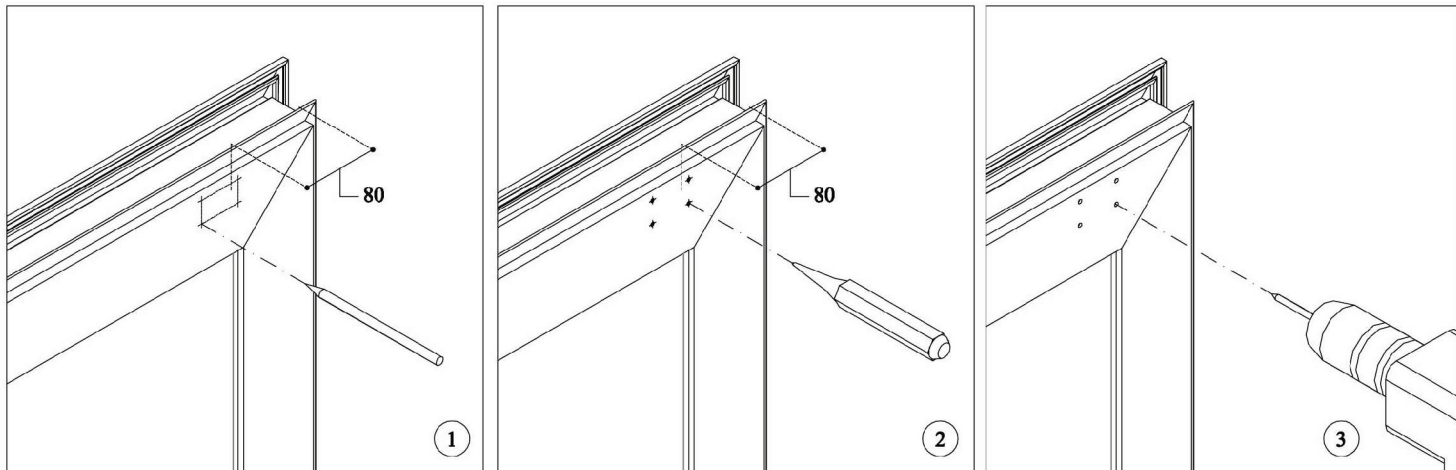

- FASE ① :Segnare i punti di intersezione degli assi dei fori di Machiavello rispettando la misura di mm. 80 dall'angolo esterno del telaio dall'anta semifissa all'asse principale dell'accessorio, o al centro della sfera.
- FASE ② :Evidenziare con una punta di acciaio ed un martello i centri dei quattro fori.
- FASE ③ :Eeguire i fori sul telaio dell'anta con una punta da mm.3.5.
- FASE ④ :Fissare poi Machiavello con quattro viti autofilettanti da mm. 4.5.
- FASE ⑤ :Serrare la brugola di Machiavello fino alla fine della corsa, se necessario.

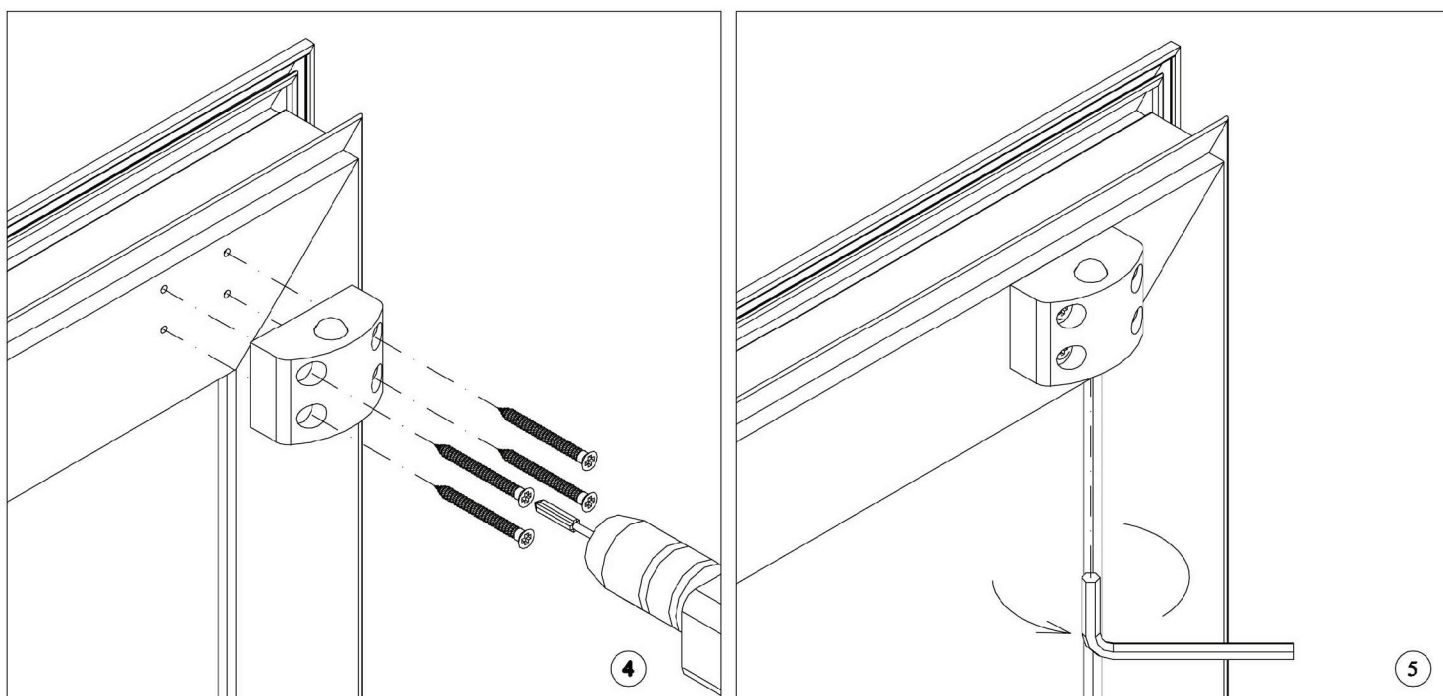

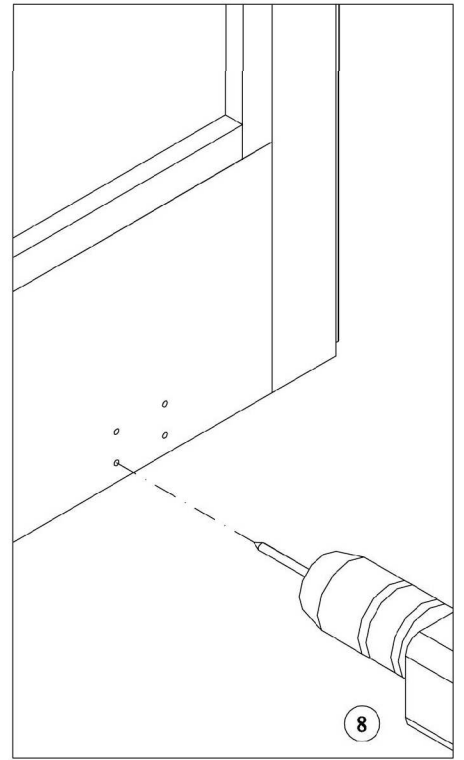
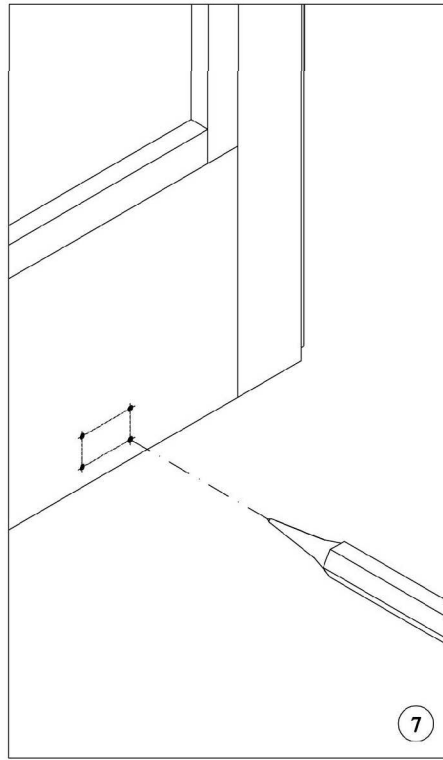
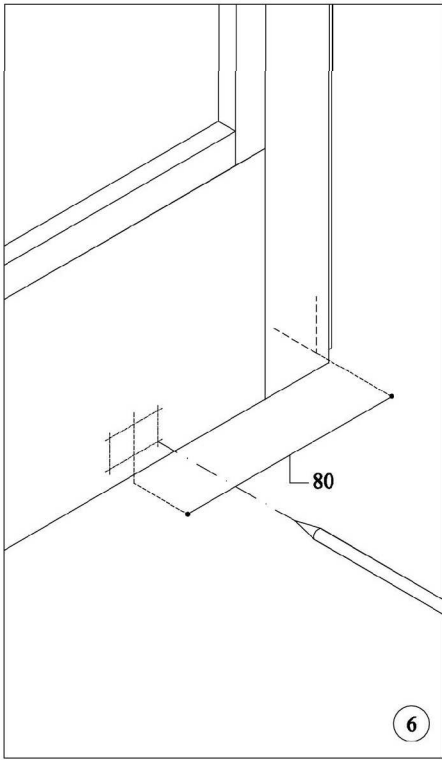

FASI 6 7 8 9 10 :Procedere allo stesso modo indicato ai punti 1; 2; 3; 4; 5, ma operando nella parte bassa dell'anta semifissa, rispettando la stessa distanza di mm. 80 dall'esterno del profilo e la perfetta verticalità dei due accessori.

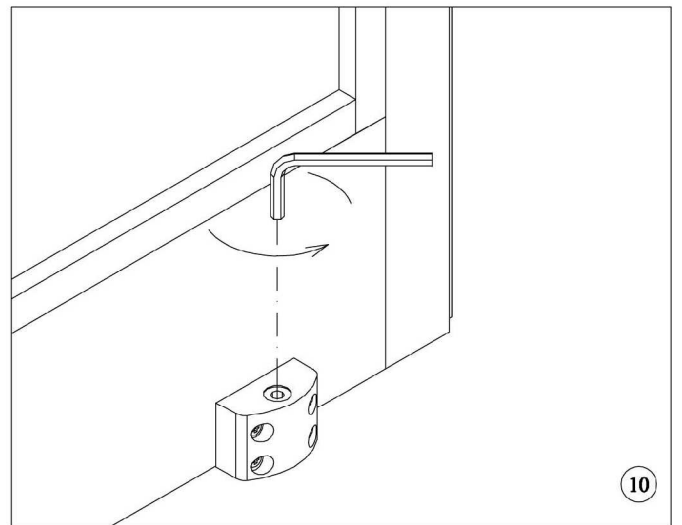
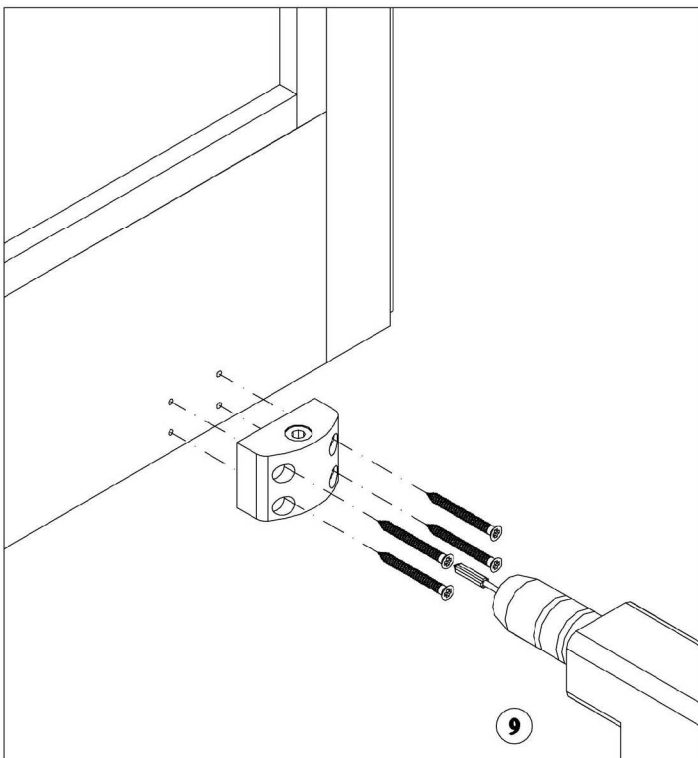

Per ottenere una maggiore pressione sulle sfere, avvitare con una chiave a brugola i grani che fermano le molle sino a fine corsa (Figura A)

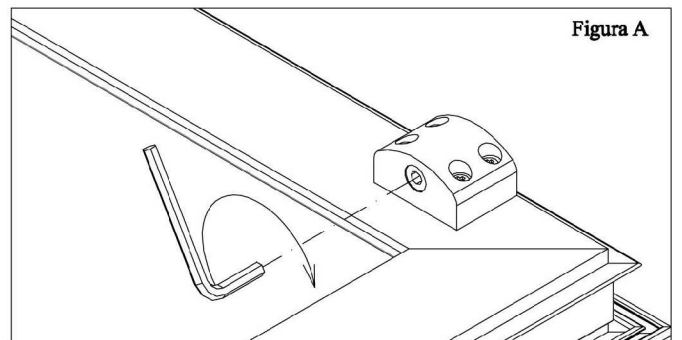

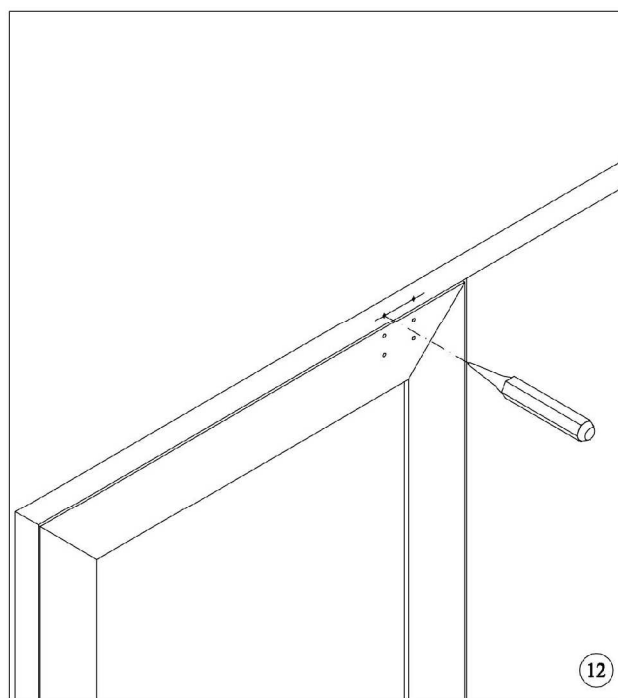
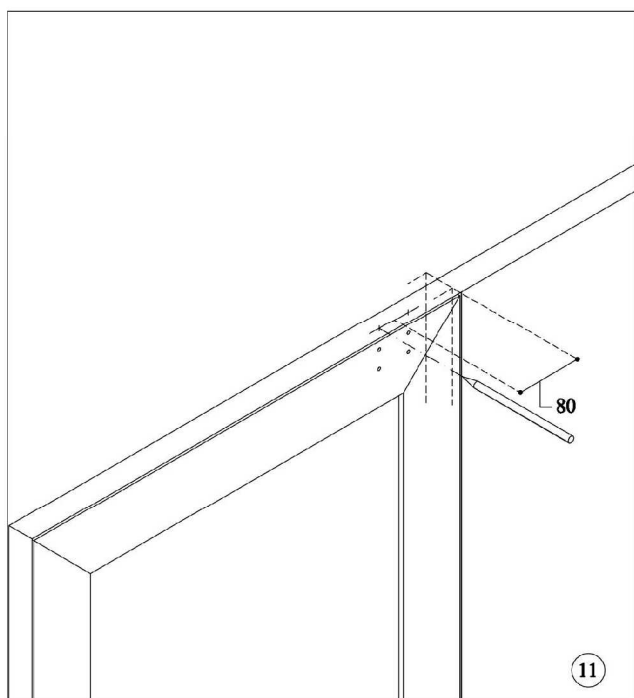

- FASE ①① :Segnare i due centri del riscontro superiore nel telaio in alluminio della porta, avendo cura di fare coincidere perfettamente l'incavo del riscontro con la parte superiore della sfera di Machiavello.
- FASE ①② :Evidenziare con una punta di acciaio ed un martello i centri dei due fori.
- FASE ①③ :Eseguire ,poi, i fori sul telaio della porta con una punta di mm. 3,5.
- FASE ①④ :Fissare il riscontro in zama con le due viti a brugola di M 4x10 e utilizzando ,anche, le due rondelle grower.

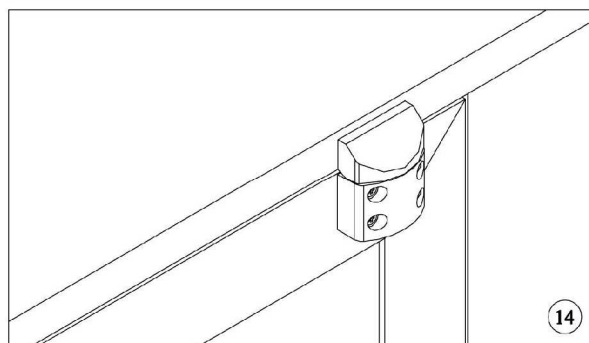
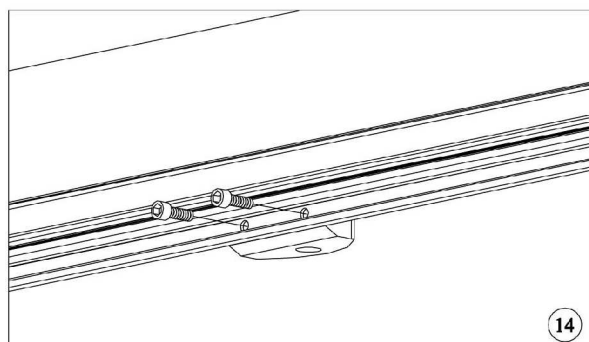
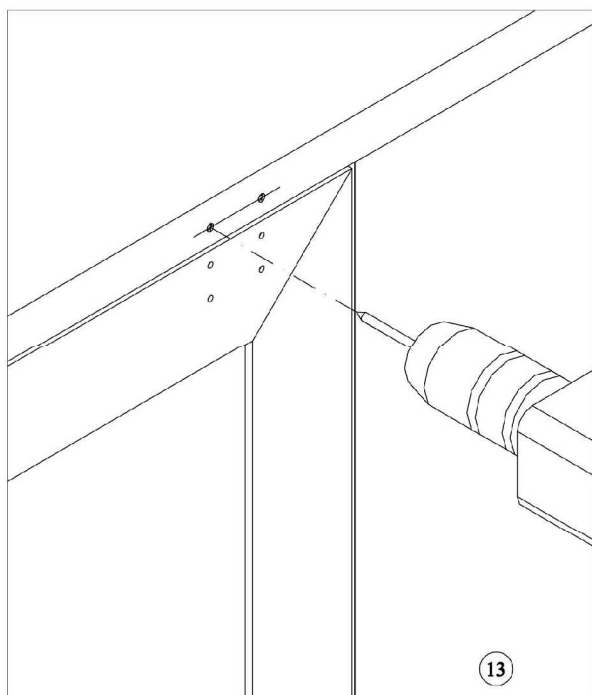

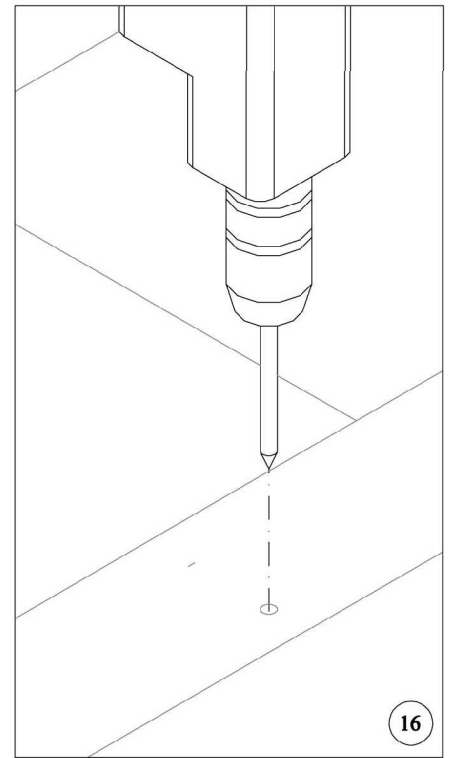
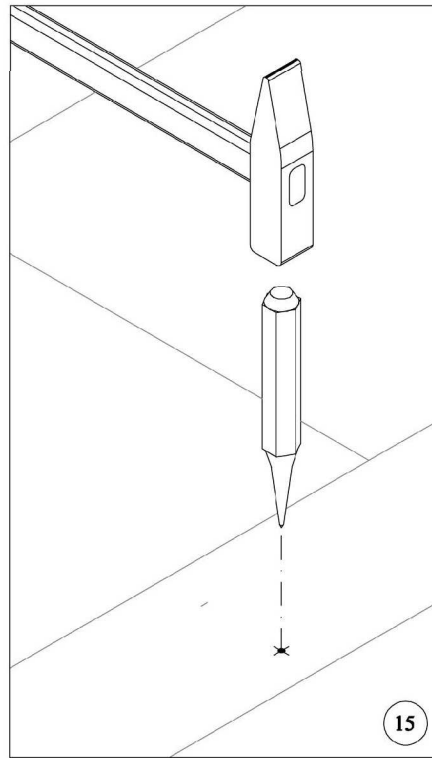
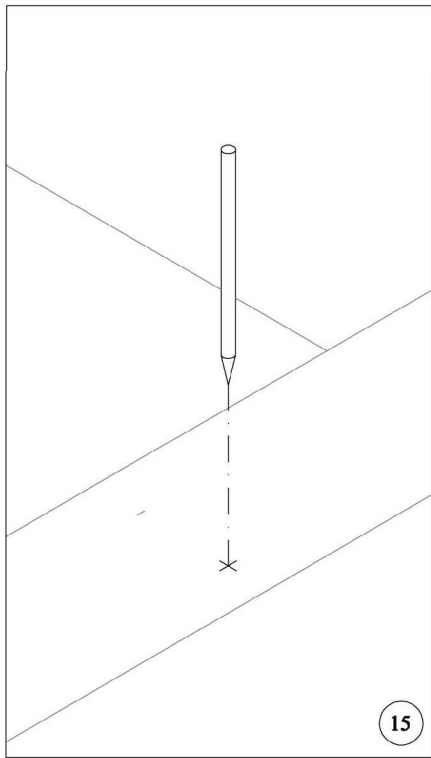

FASE 15 :Segnare con una matita il centro della sfera di Machiavello sul pavimento, quindi evidenziare con una punta di acciaio e un martello.

FASE 16 :Eseguire un foro nel pavimento utilizzando una punta da mm. 6 ,avendo cura di centrare il segno evidenziato con la punta di acciaio e tenendo il trapano perfettamente verticale, quindi allargare il foro con una punta di mm. 8/9, dopo aver pulito con cura il foro dalla polvere, inserire il riscontro di Machiavello con una energica pressione fino a fare aderire il riscontro al pavimento.

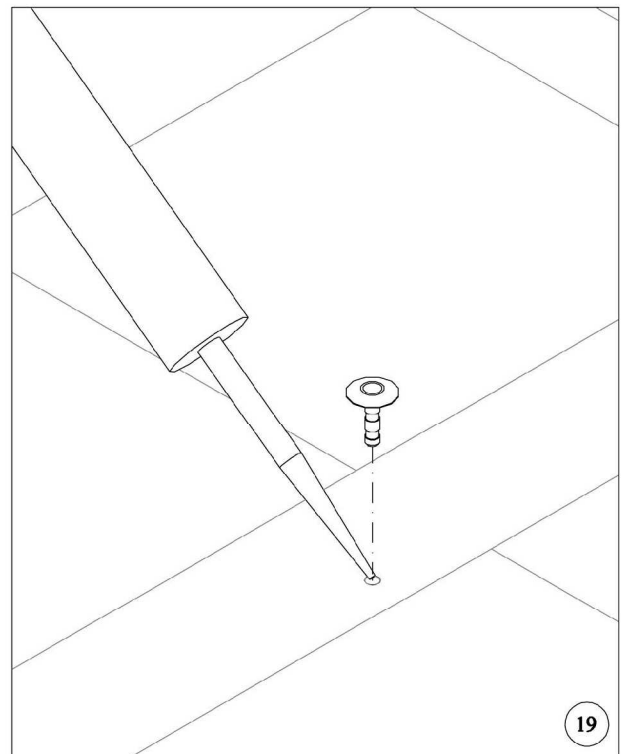
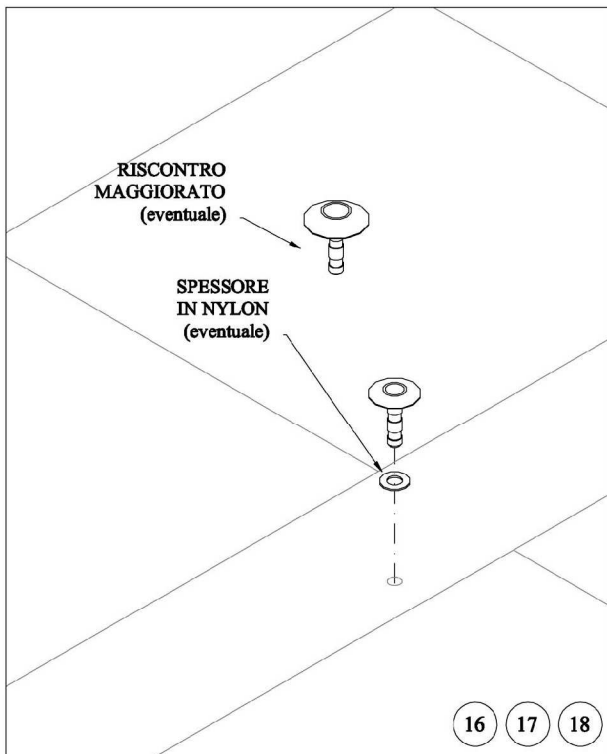

FASE 17 :Con una spinta fare entrare le sfere nei due riscontri montati precedentemente nel pavimento e nel telaio della porta, e verificare il perfetto inserimento delle sfere nell'incavo dei riscontri.

FASE 18 :Verificare che l'anta semifissa non si apra con troppa facilità, in questo caso si può operare inserendo uno o due spessori in nylon nel riscontro a pavimento. Se non dovesse essere sufficiente, estrarre il riscontro normale e inserire il riscontro maggiorato.

FASE 19 :Verificato il perfetto funzionamento della porta, si procederà a fissare definitivamente il riscontro a pavimento, eliminando eventuali residui di polvere e inserendo all'interno del foro una resina bicomponente avendo cura di pulire eventuali sbavature; quindi attendere che solidifichi.